

胴体上面図
FUSELAGE TOP VIEW

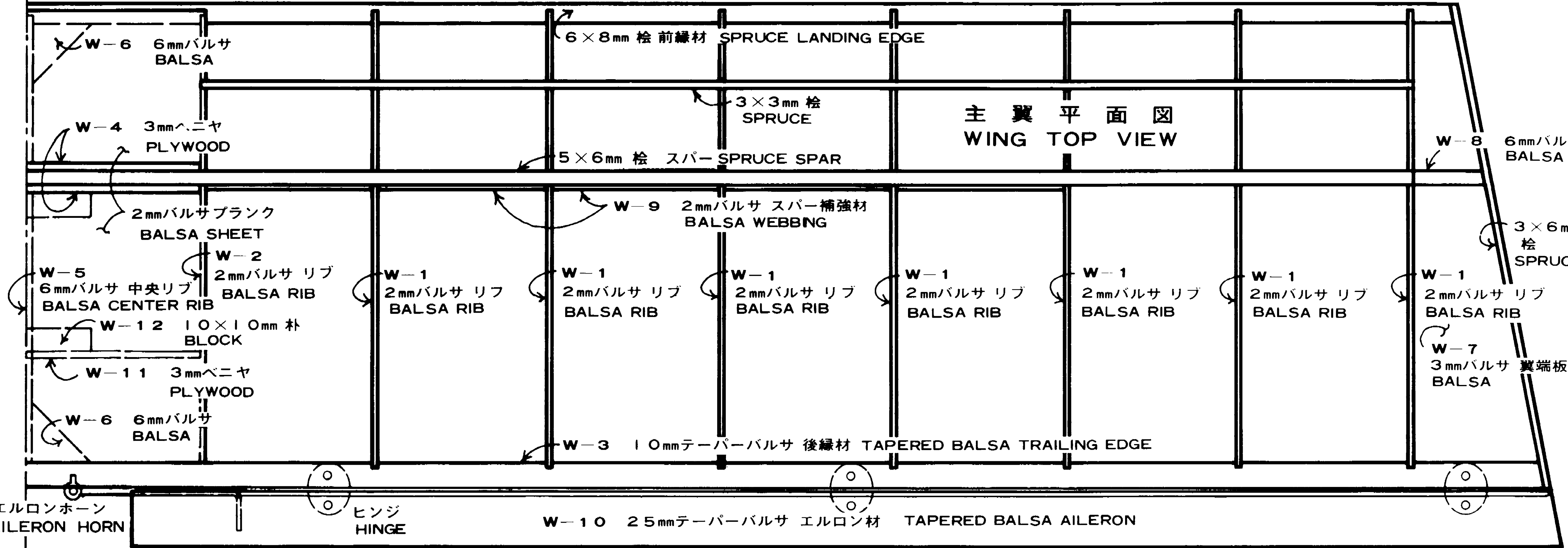

主翼上面図
WING TOP VIEW

全長 LENGTH 985 mm
 全幅 SPAN 1300 mm
 主翼面積 AREA 28 dm²
 全備重量 WEIGHT 1400 ~ 1600 g
 エンジン ENGINE 20
 RCメカ RADIO 3 ~ 4 ch

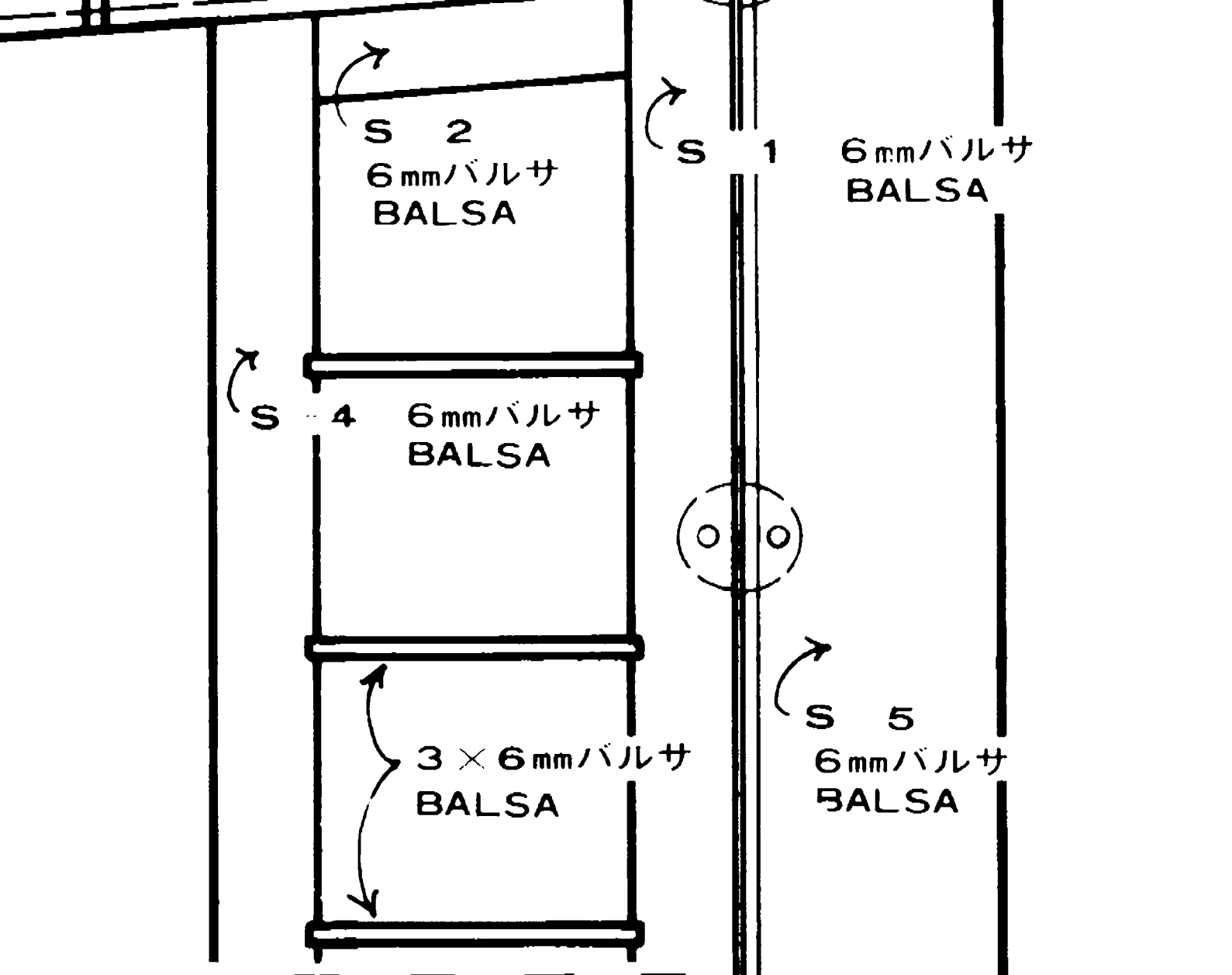

尾翼上面図
STAB TOP VIEW

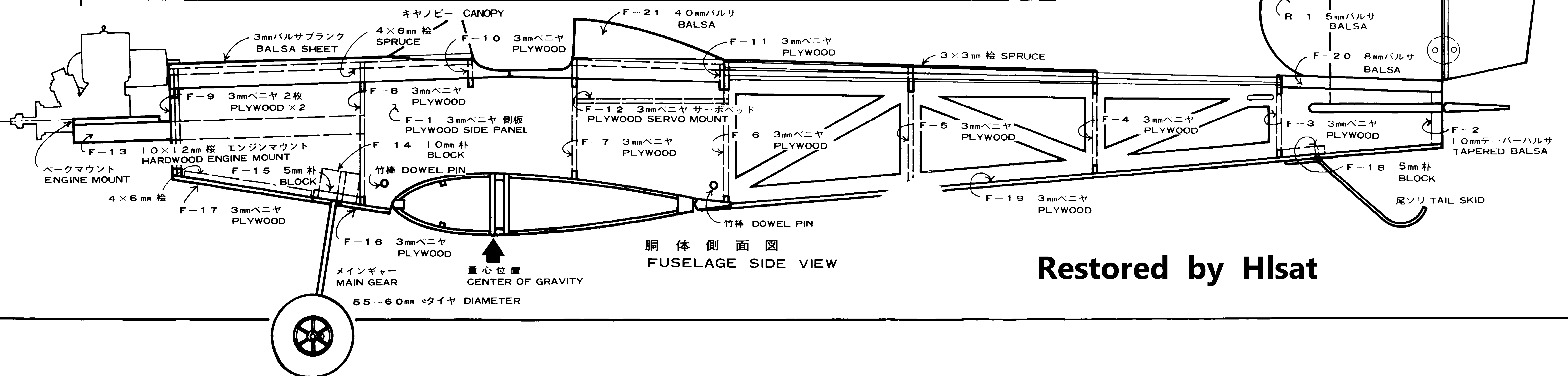

胴体側面図
FUSELAGE SIDE VIEW

Restored by Hlsat

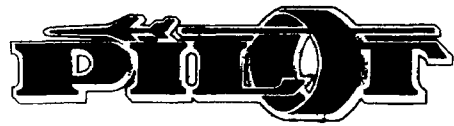

Das Box Fly series 20L

部品表

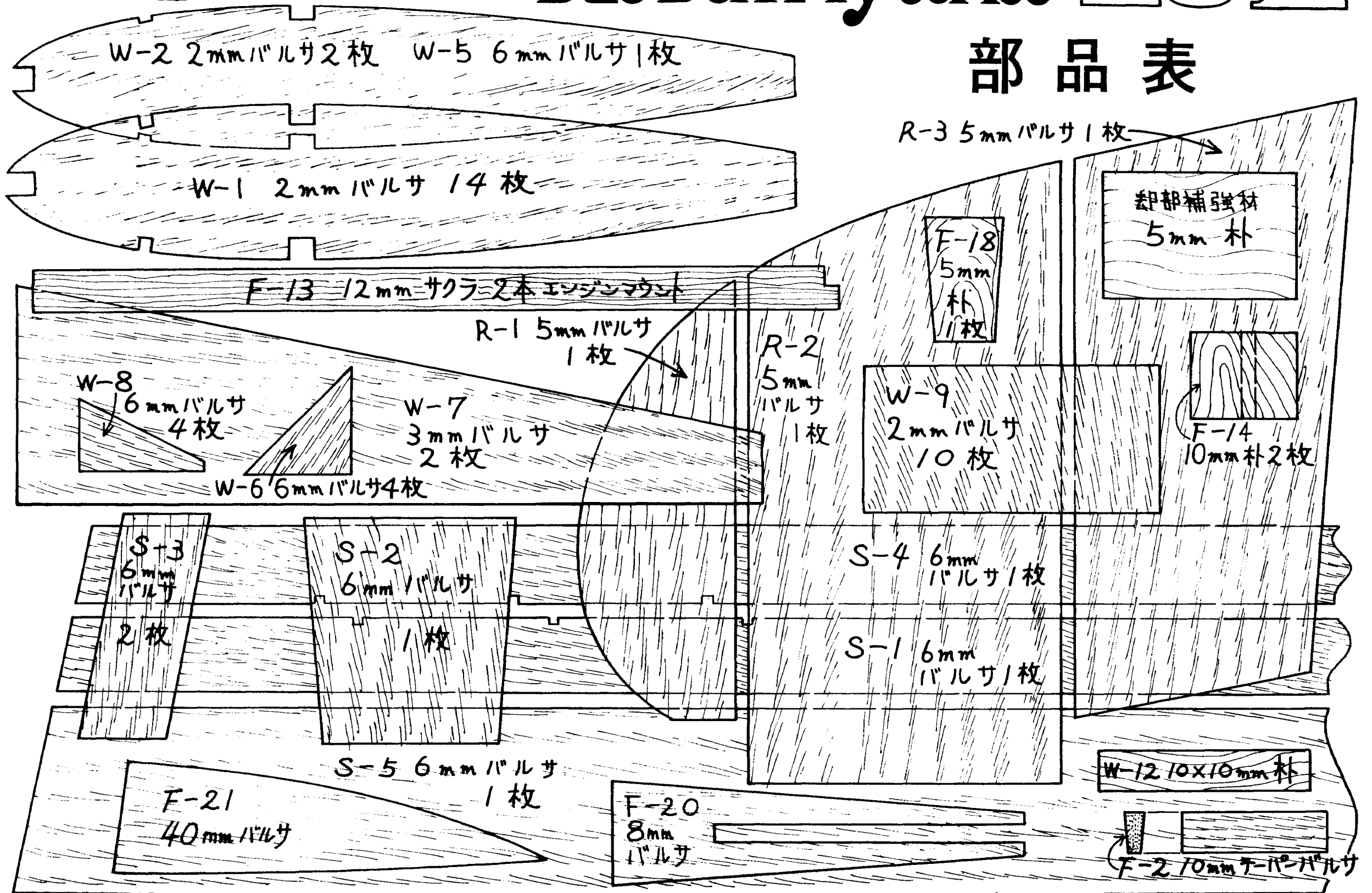

主翼の組立

後縁材W-3と前縁材6×8mm幅のミゾにリブW-1・W-2をはめ込み接着します。リブのミゾに5×6mm幅スパーと3×3mm幅を上下より組み込み接着します。翼端板W-7を外側のリブに接着した後、W-8を翼端板の上下に接着します。前縁材と後縁材を翼端板に合わせて切り取り、3×6mm幅を接着します。

中央をカンザシW-4を使って左右の翼を接合します。中央リブW-5を前後に分割して中央に接着し前後縁と中央リブの角に三角形のW-6を接着して補強します。スパー補強材W-9を各リブの間に接着します。

中央の上下を2mmバルサでブランクした後、前縁を丸く削り全体をサンドペーパーで仕上げます。エルロンはヒンジを使って後縁材の後端に取り付けますが、フィルム張り仕上げをする場合はフィルムを張り終ってから取り付けます。(エレベーター・ラダーも同じように最後に取り付け)

MAIN WING ASSEMBLY

Glue ribs W-1 and W-2 into the notches in the leading and trailing edges. Place the 4x6mm spruce spar and the 3x3mm spar into the notches in the ribs and then glue each spar webbing between each rib.

Glue W-7 into the outside rib and reinforce it with W-8 and 3x6mm spruce. Join the wing halves together by gluing W-4s and then glue center rib W-5 divide front and rear before gluing.) to the center of wing. Reinforce W-5 with W-6s.

Cover the center section as shown in the drawing with 2mm balsa. Attach the aileron and aileron horn assembly. Sand the completed wing assembly prior to covering.

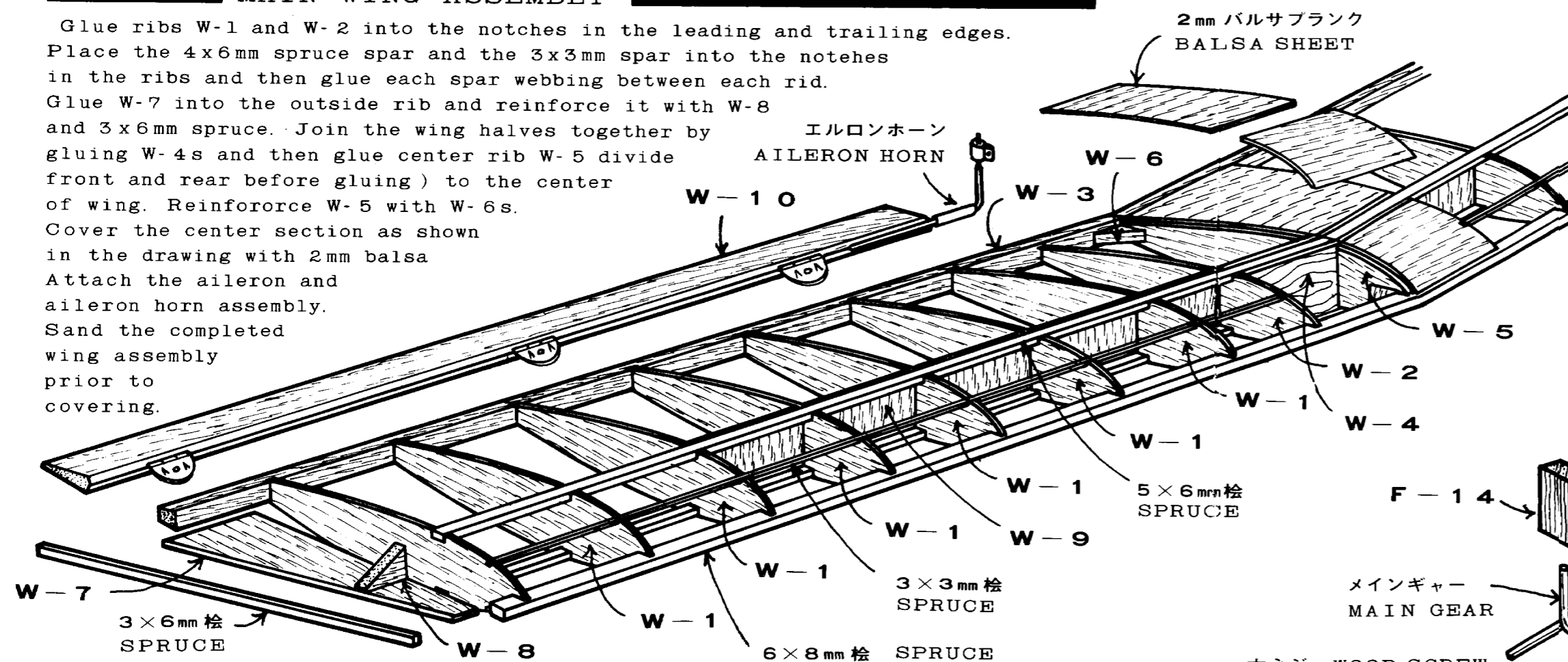

尾翼の組立

水平尾翼の組立では、まずS-1の中央にS-2を、両翼端にS-3を接着します。前縁材R-4を接着した後、3×6mmバルサを適当な長さにとって前・後縁材のミゾにはめ込んで接着します。前縁・翼端を丸く削り全体をサンドペーパーで仕上げてください。エレベーターも別にサンドペーパーで仕上げてください。垂直尾翼はR-1とR-2を接着しラダーとともに仕上げてください。

STAB AND FIN ASSEMBLY

Glue S-2 and both S-3s to the S-1 as shown. Glue S-4 to the front of the assembly. Glue the 3x6mm balsa stab ribs into the notches in the leading and trailing edge members. Sand entire assembly and elevator S-5 smooth before covering with film. Round the edges of the stab and elevator. Glue R-1 and R-2 together and round and smooth the entire fin and rudder with fine sandpaper and cover with film as described in section.

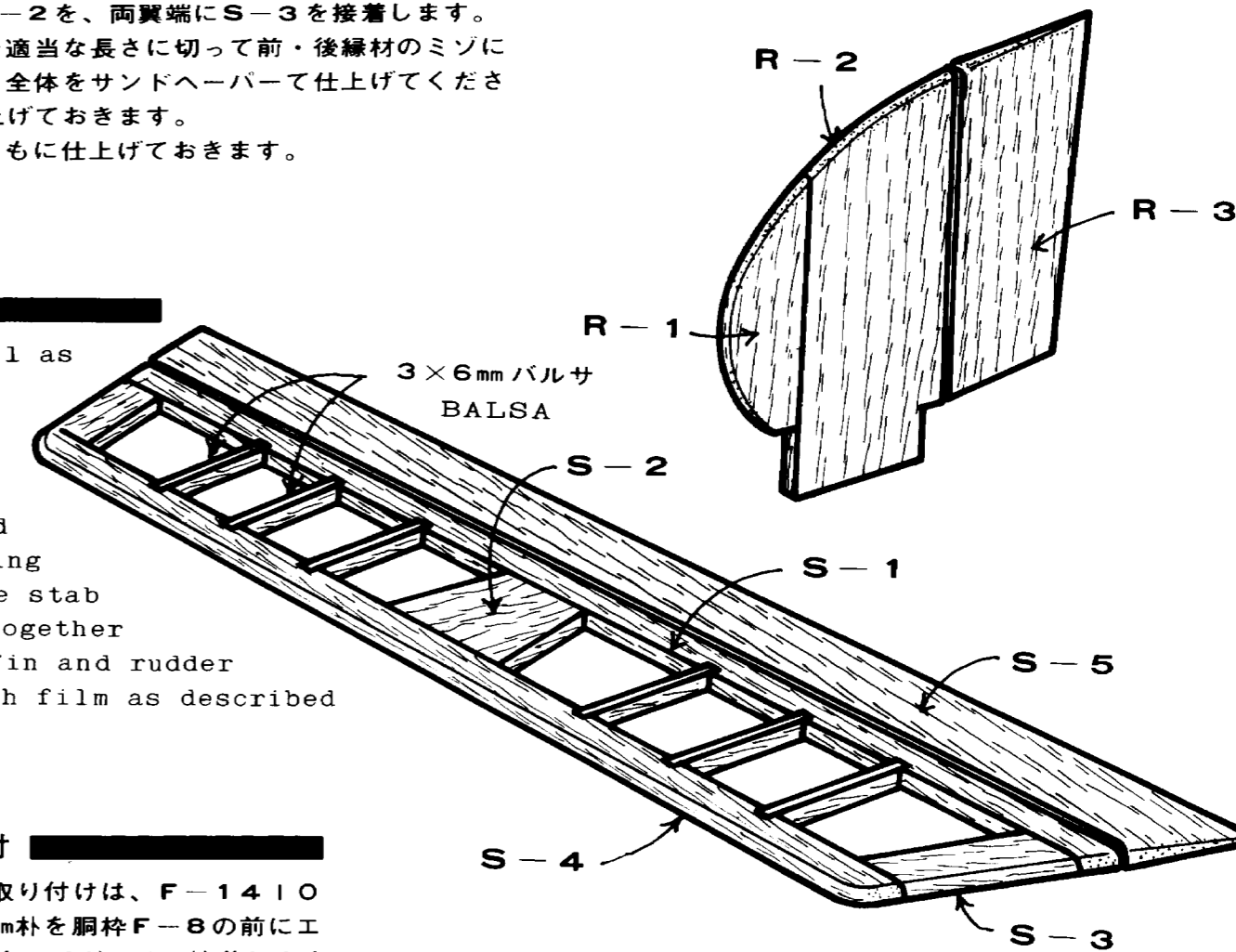

メインギアの取付

メインギアの取り付けは、F-14 10mm幅とF-15 5mm幅を胴枠F-8の前にエポキシ系接着剤を使ってガッチリ接着します。F-14のミゾが図のように左右、逆になるよう注意して接着してください。メインギアはF-12のミゾにさし込みプラスチックパーツと木ネジで取り付けてください。タイヤは55-60mmのものをホイールストップバーなどを使って取り付けます。

MAIN GEAR INSTALLATION

Insert main gear wire into the slots in F-15 as shown on the plan. Hold in place with screws and plastic parts as shown on the expanded diagram.

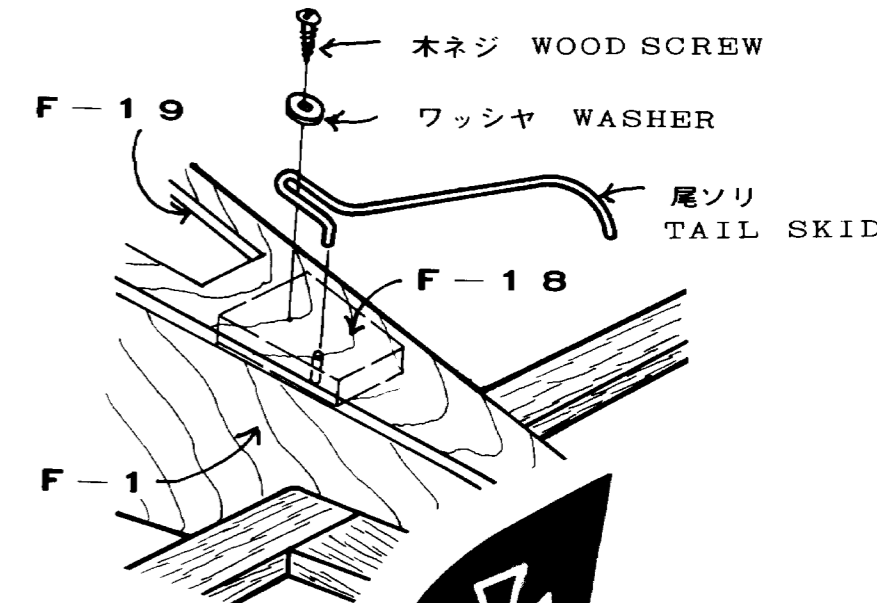
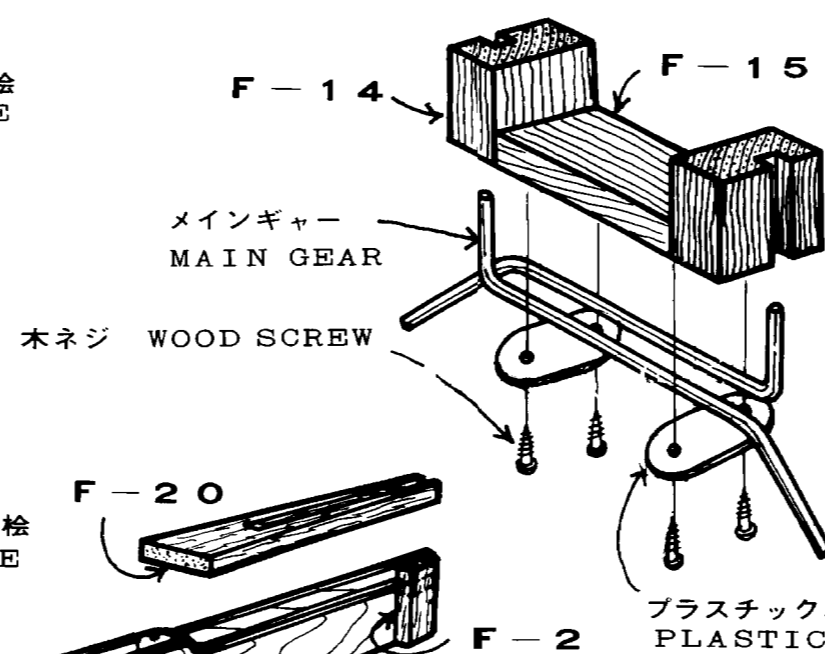

胴体の組立

側板F-1の後端にF-2をはさみ接着し、胴枠F-3-F-11を側板のミゾにはめ込んで接着します。胴枠F-9はあらかじめ2枚を接着しておきます。エンジンマウントF-13とメインギア取り付け台F-14とF-15は接着剤をたっぷりつけて接着してください。胴体上の前は4×6mm幅を接着し、胴枠のカーブにそって、側板をななめにカットした後、3mmバルサでブランクします。後は3×3mm幅を胴枠のミゾにはめ込んで接着します。尾ソリ取り付け台F-18を接着した後、F-19を接着します。ハッチF-17は内側に4×6mm幅を接着しゴムバンドで止めて取りはずしできるようにしておきます。

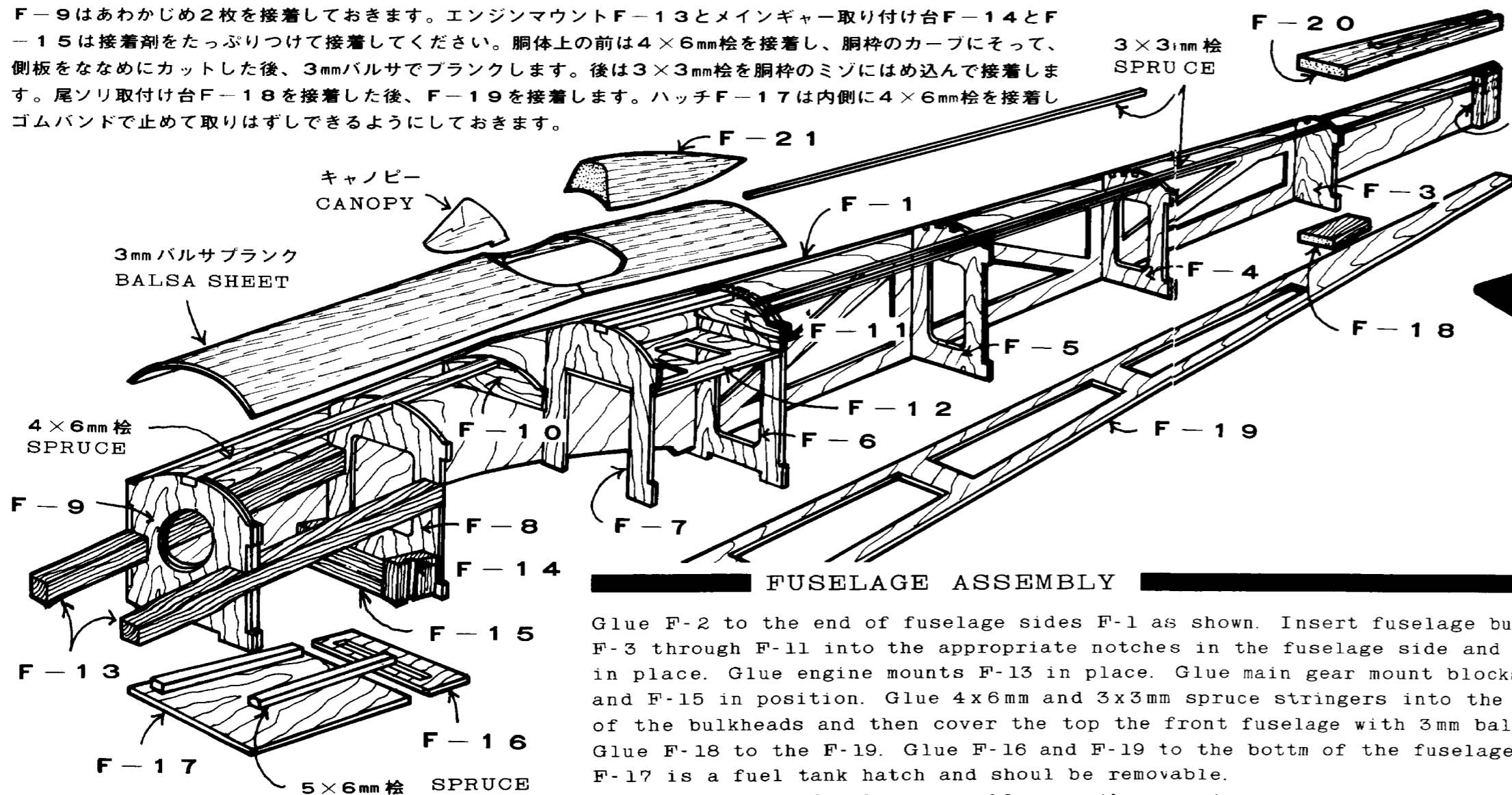

FUSELAGE ASSEMBLY

Glue F-2 to the end of fuselage sides F-1 as shown. Insert fuselage bulkheads F-3 through F-11 into the appropriate notches in the fuselage side and glue in place. Glue engine mounts F-13 in place. Glue main gear mount blocks F-14 and F-15 in position. Glue 4x6mm and 3x3mm spruce stringers into the notches of the bulkheads and then cover the top the front fuselage with 3mm balsa sheet. Glue F-18 to the F-19. Glue F-16 and F-19 to the bottom of the fuselage. F-17 is a fuel tank hatch and should be removable. Sand the entire fuselage assembly smooth prior to covering.

スピナー45mmφ
飛行の時は必ず取り付けましょう
Attach a 2 inch
Spinner for safety

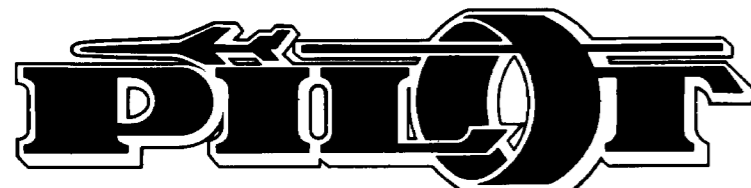
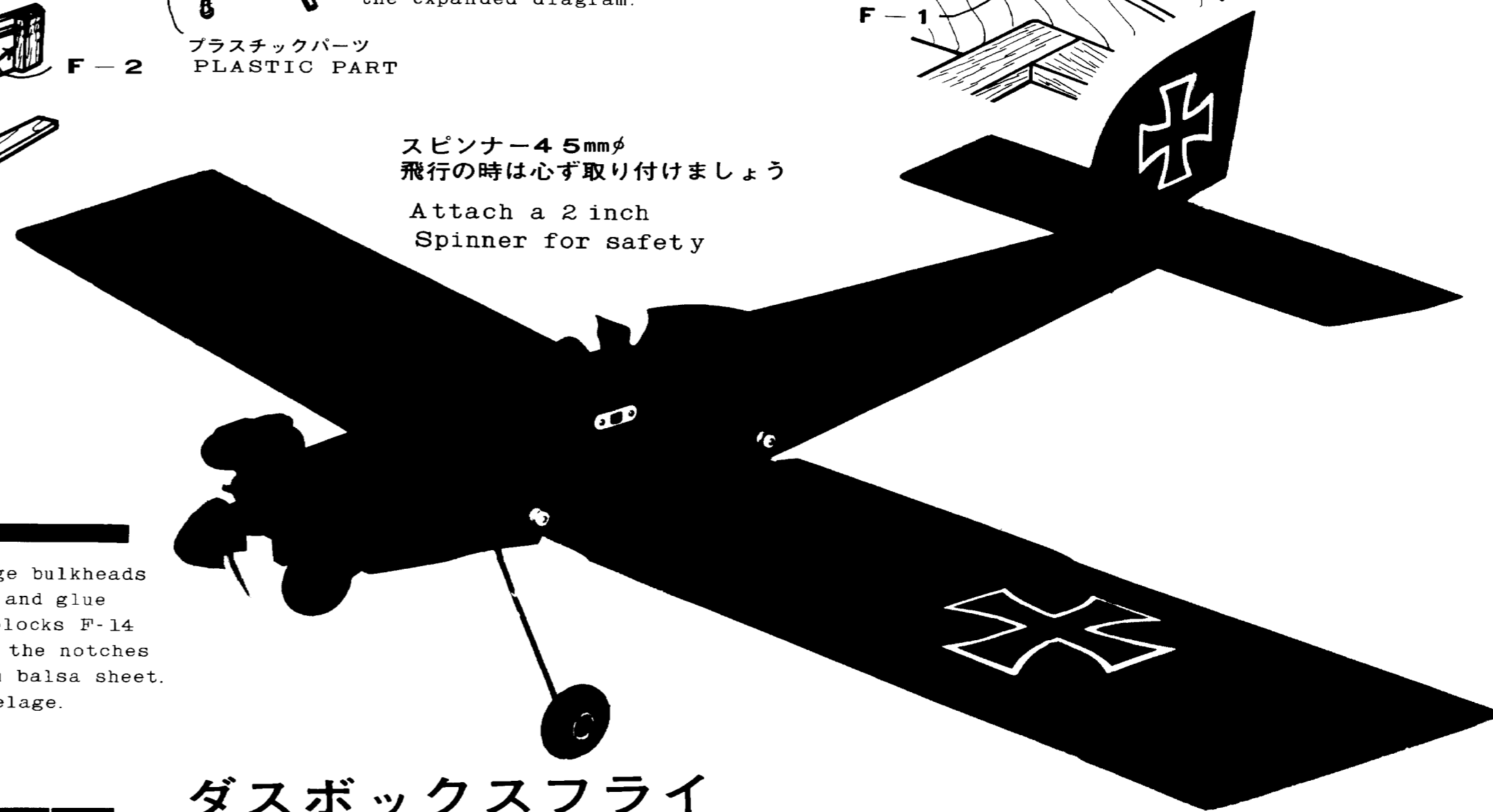

組立説明書
CONSTRUCTION GUIDE

Das Box Fly series 201L
OK MODEL CO.,LTD.

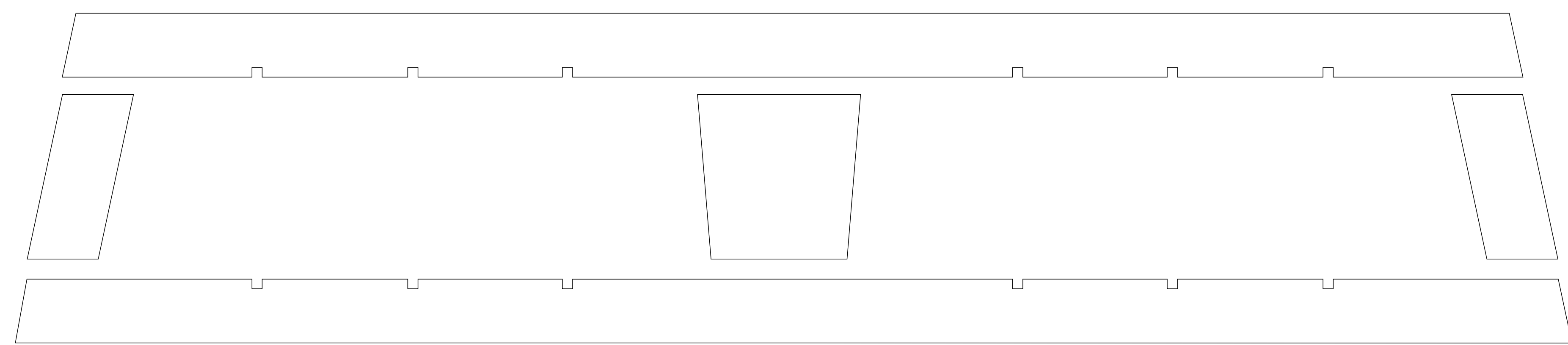
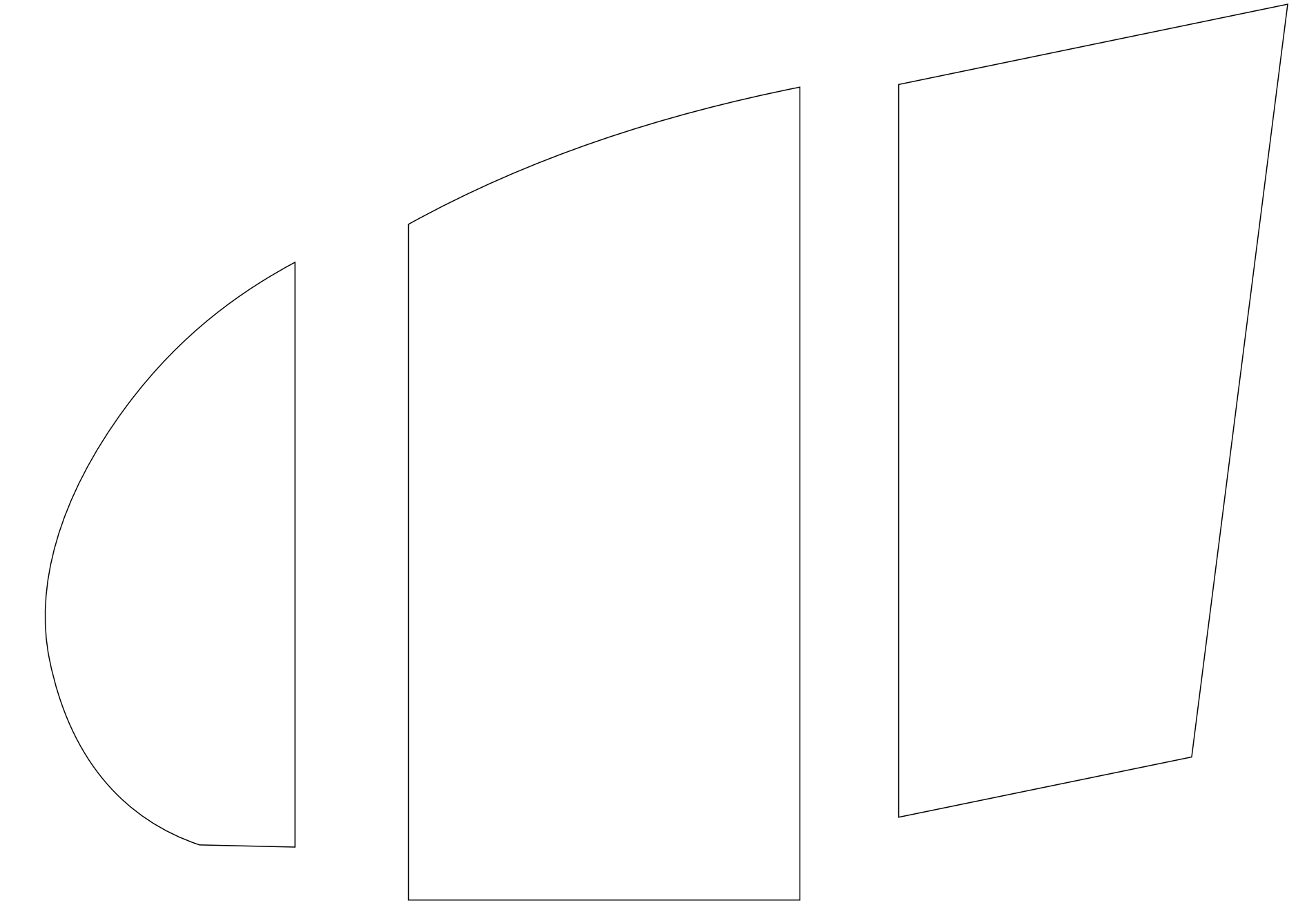
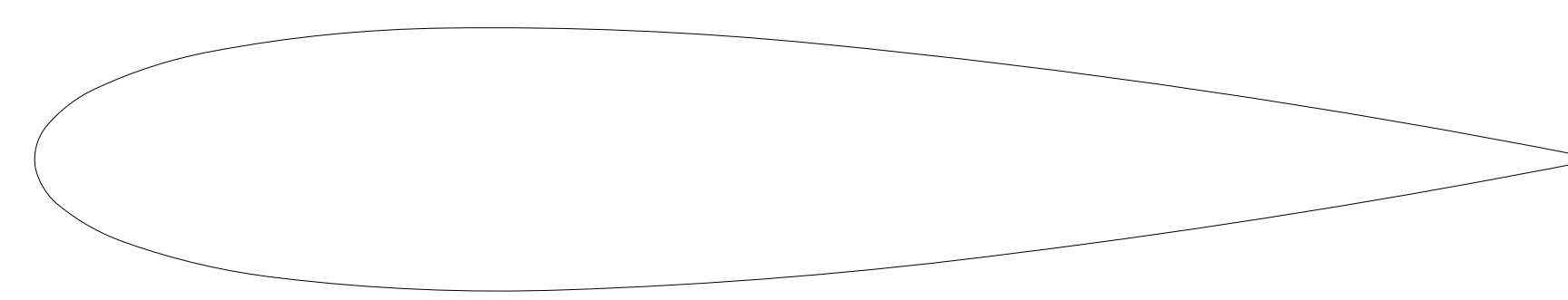
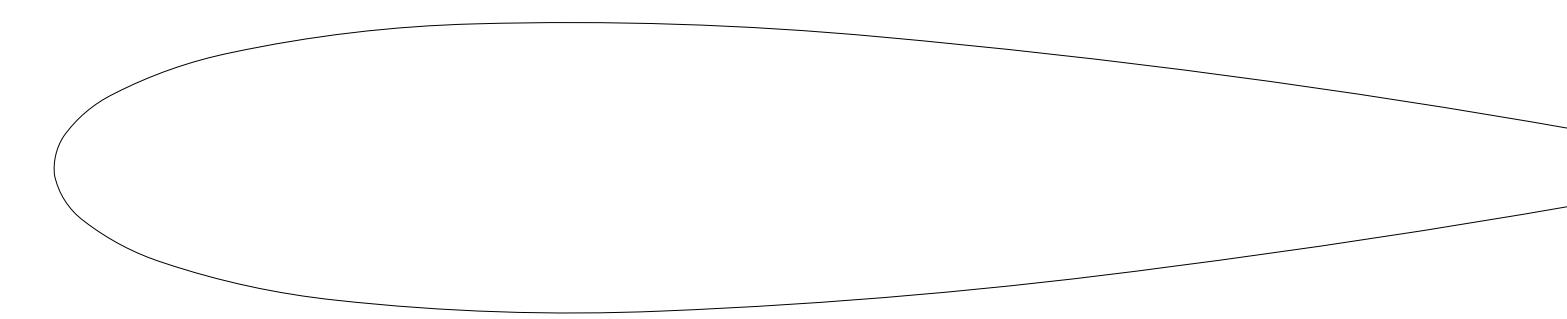
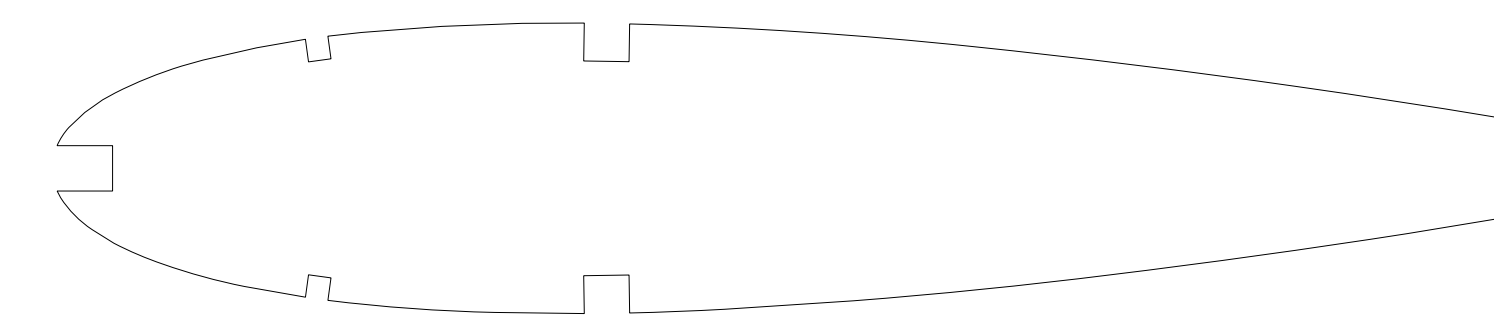
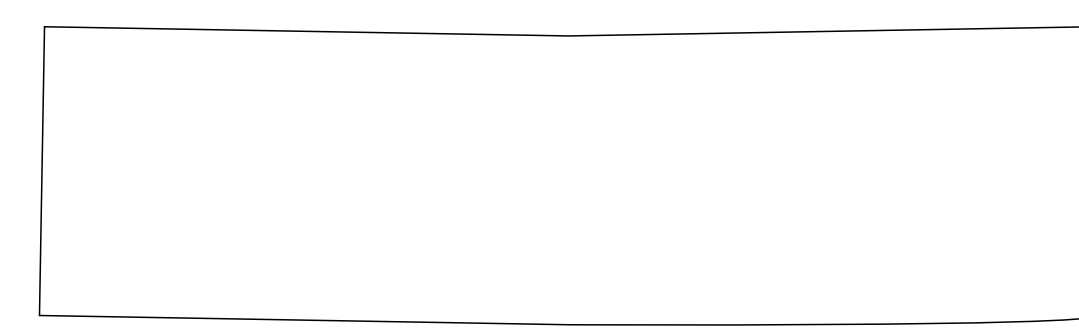
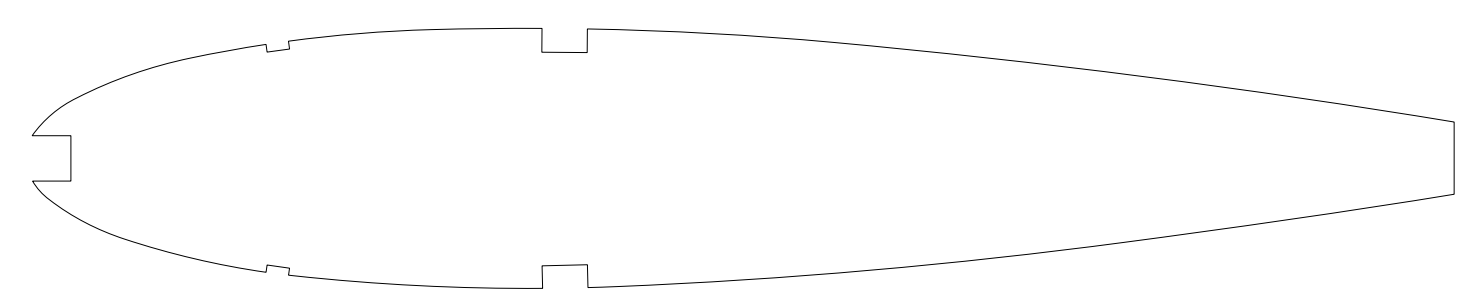
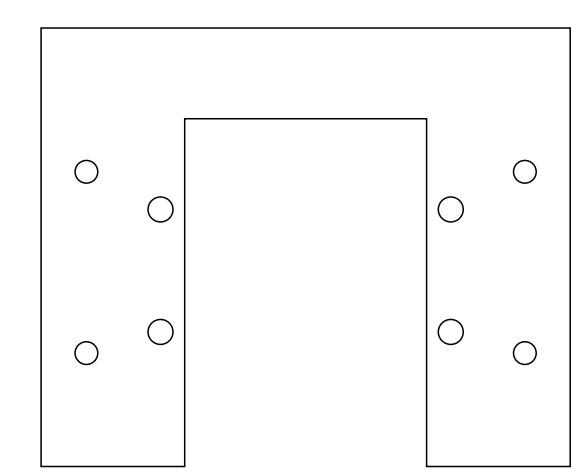
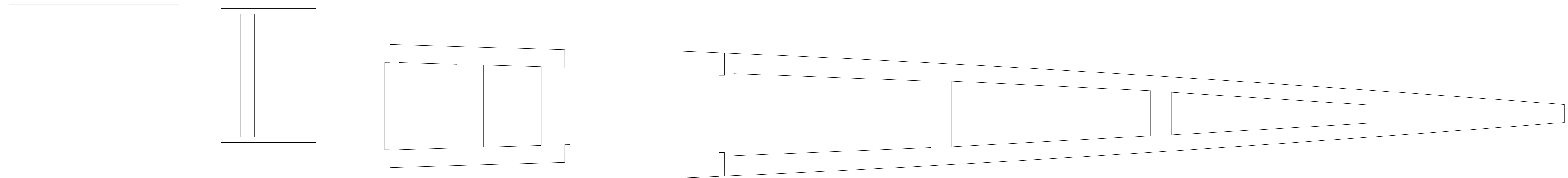
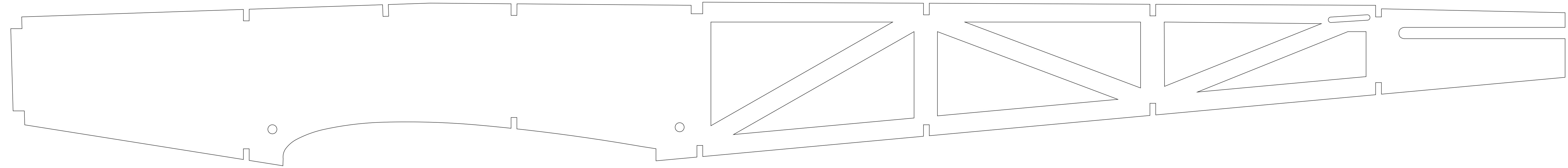
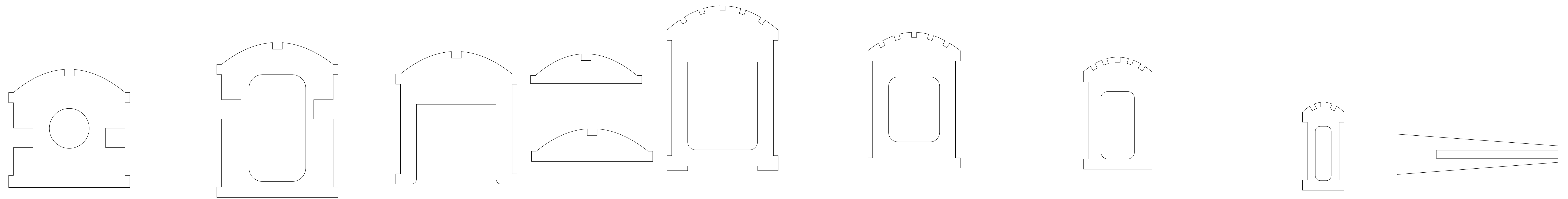

BOX FLY

★ WING HOLDER ASSEMBLY

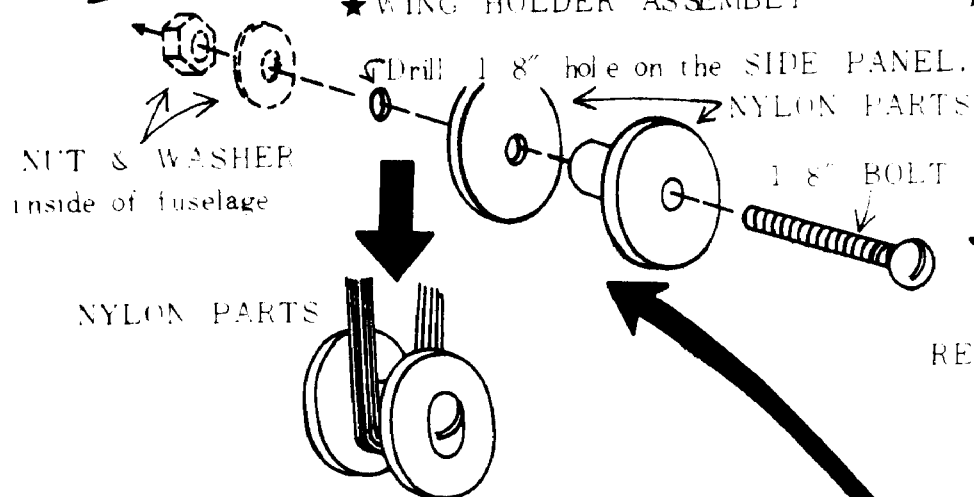

★ CONTROL HORN ASSEMBLY

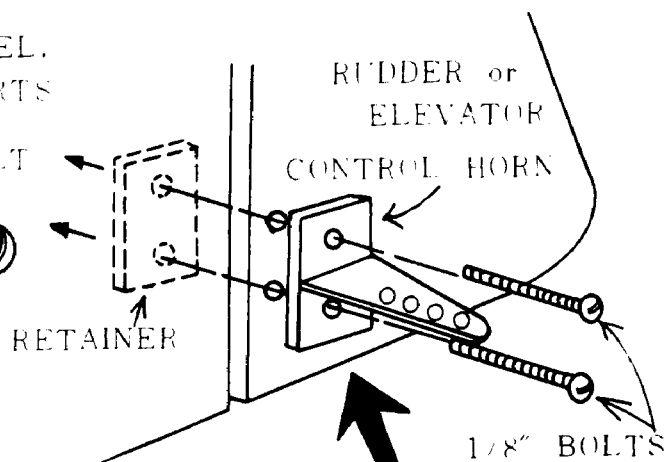

★ ENGINE and NOSE GEAR ASSEMBLY

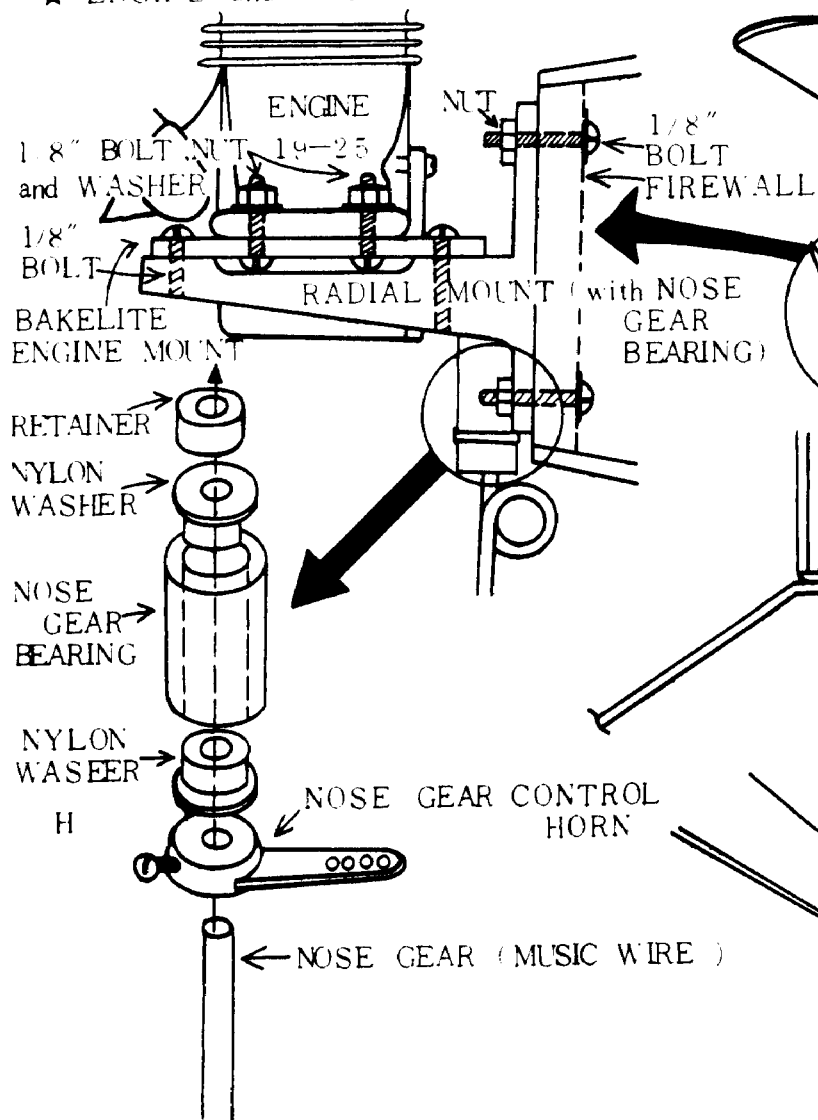

★ MAIN GEAR ASSEMBLY

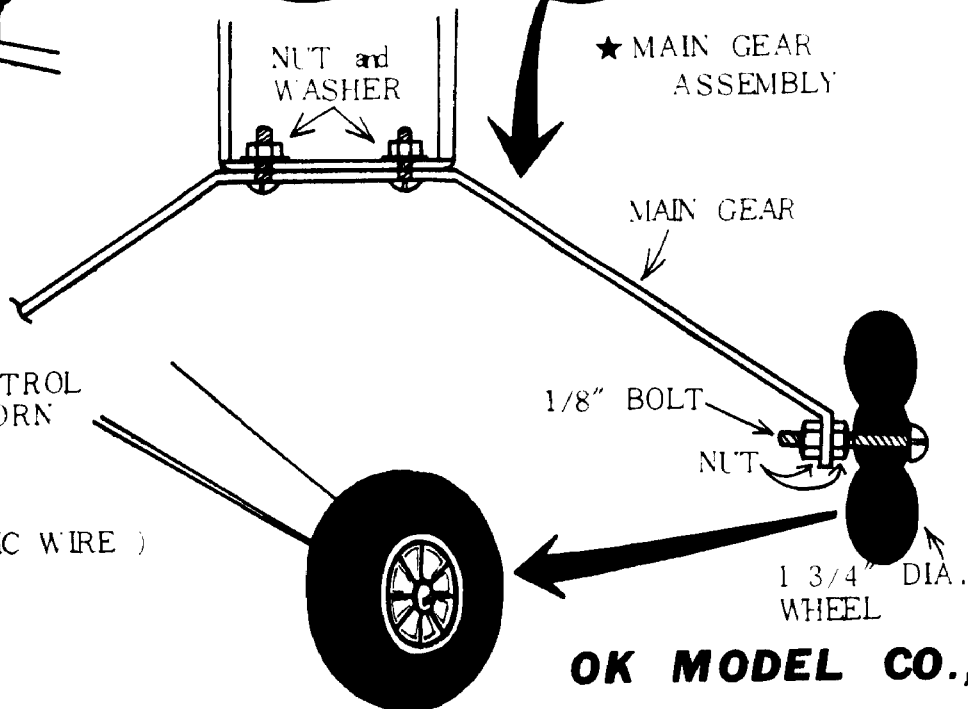

OK MODEL CO., LTD.