

faggio 6 mm
 faggio fessato 10x10 mm
 balsa 2 mm
 nota: per agevolare la curvatura inumidire solo il dorso e attendere qualche minuto.
 balsa duro 4x4 mm

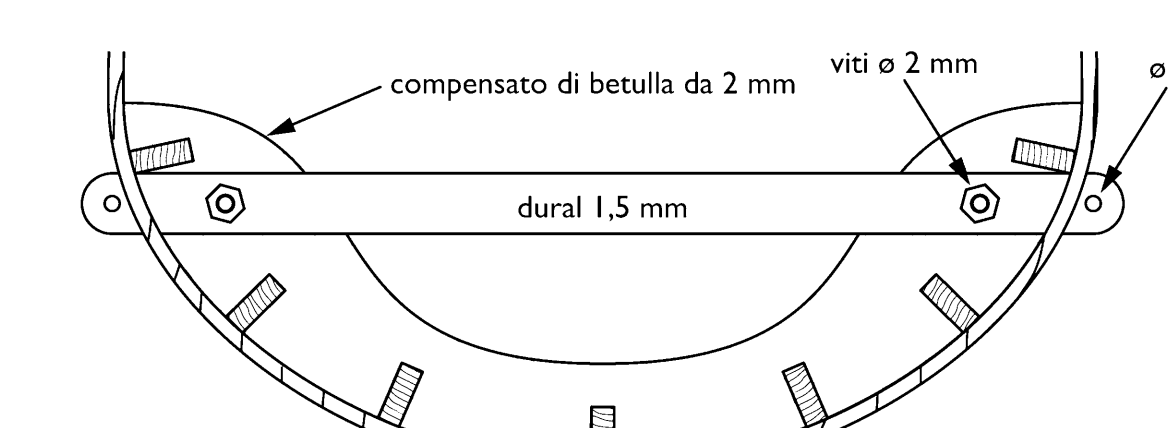
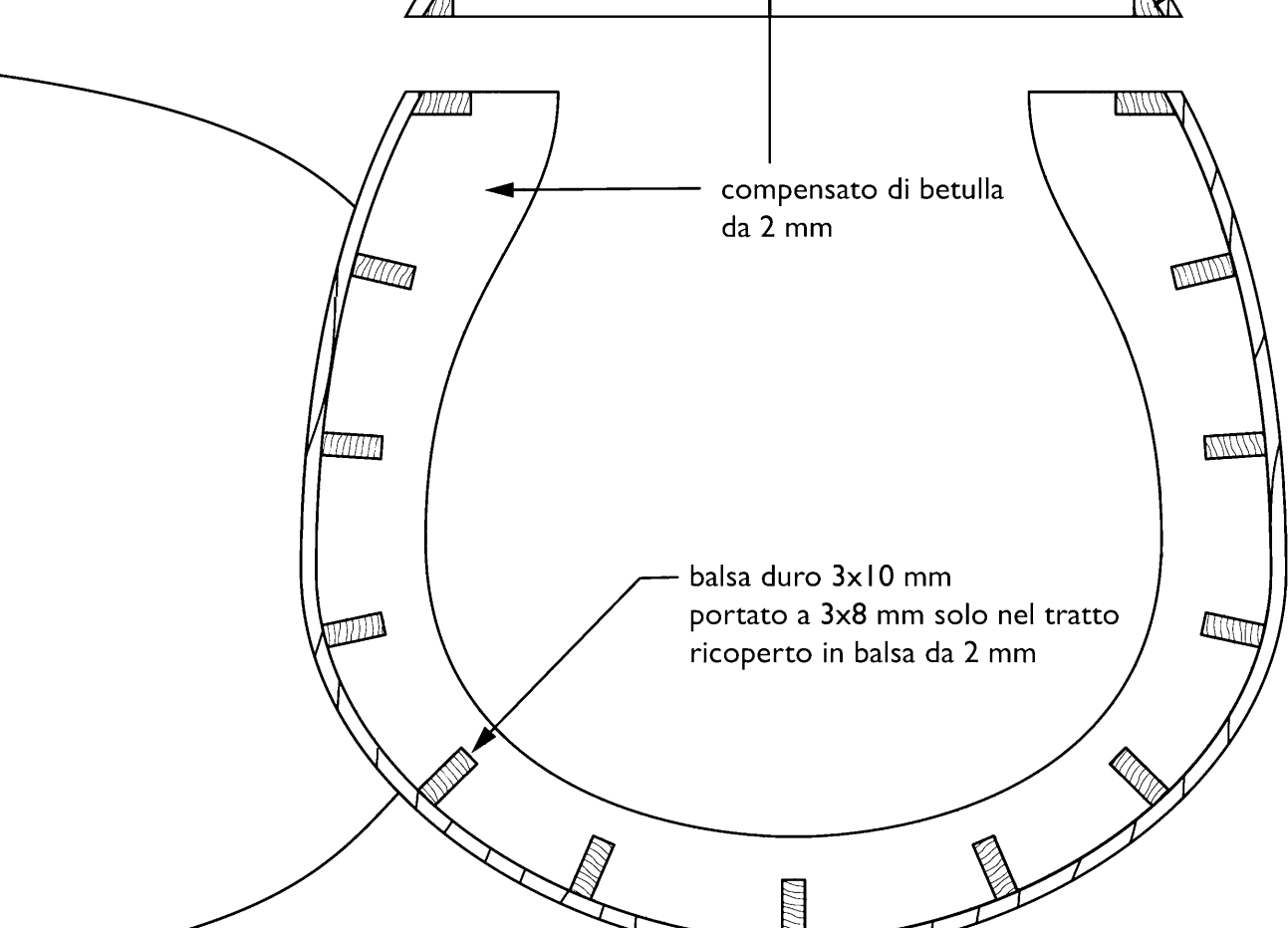

Focke-Wulf Stösser
 Apertura alare 148 cm ~ lunghezza 107 cm ~ motore 5/7 cmc 2 tempi, 7/10 cmc 4 tempi.
 Riproduzione vietata **PAOLO SEVERIN** Versione 1.0 - 2 marzo 1997
 AEROMODELLISTA