

Alle Teile Maßstab 1:1

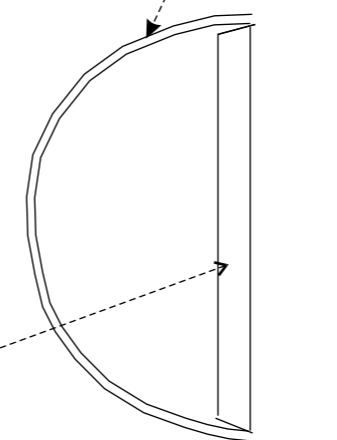
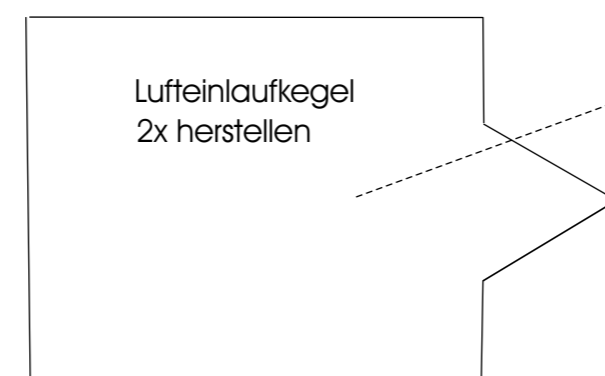
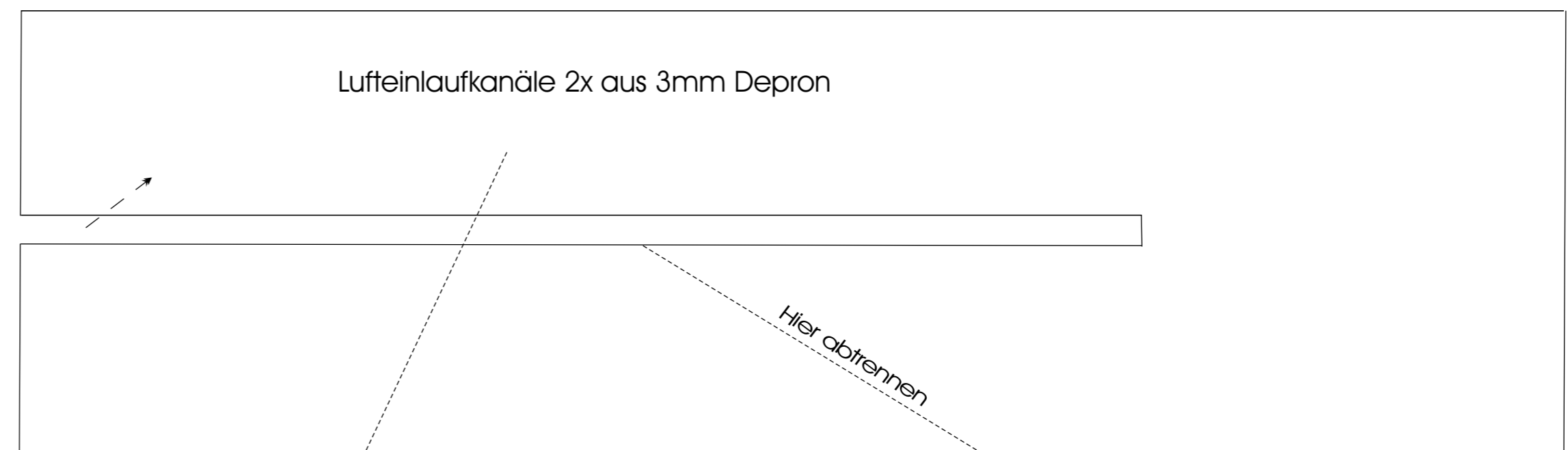
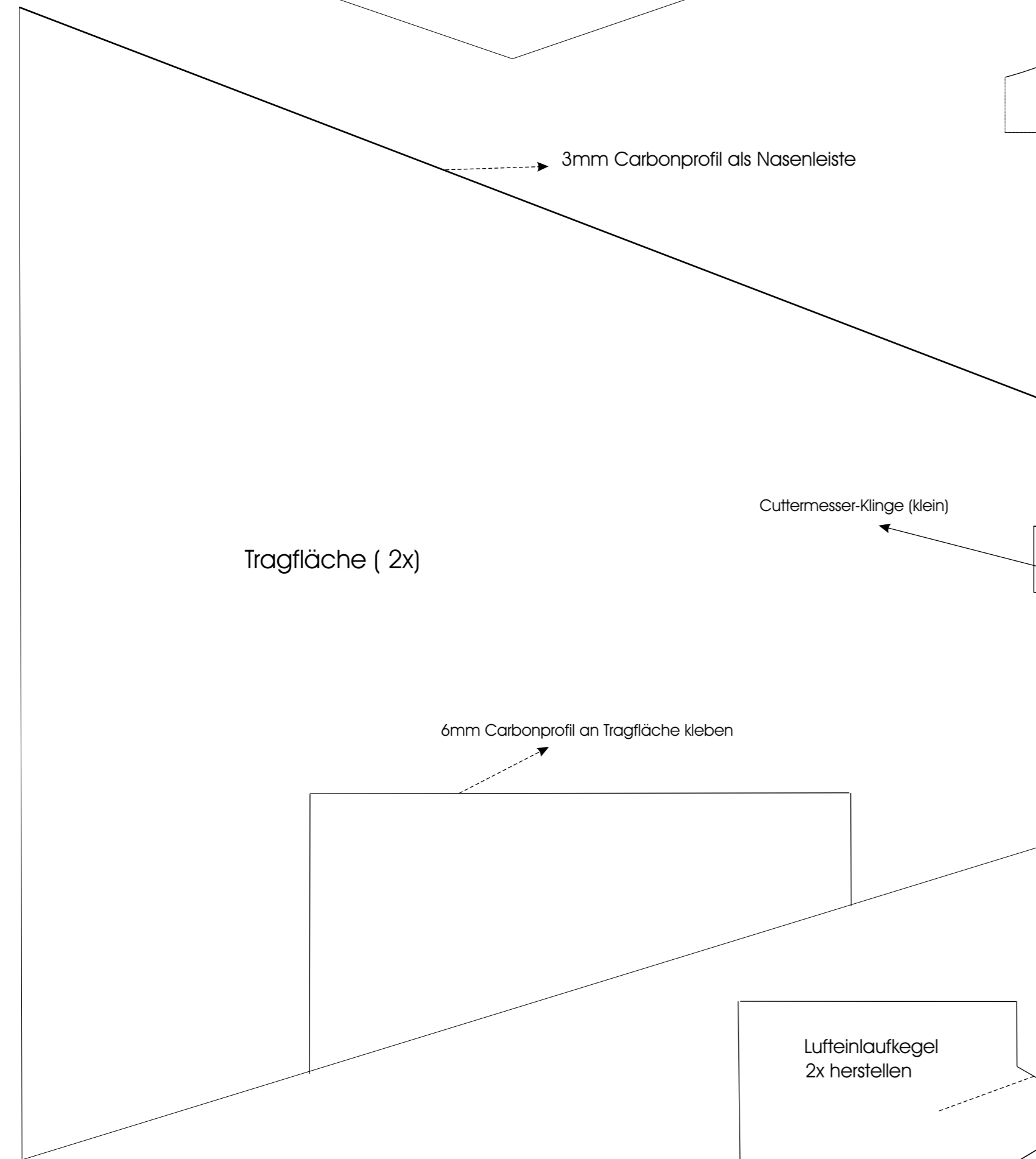
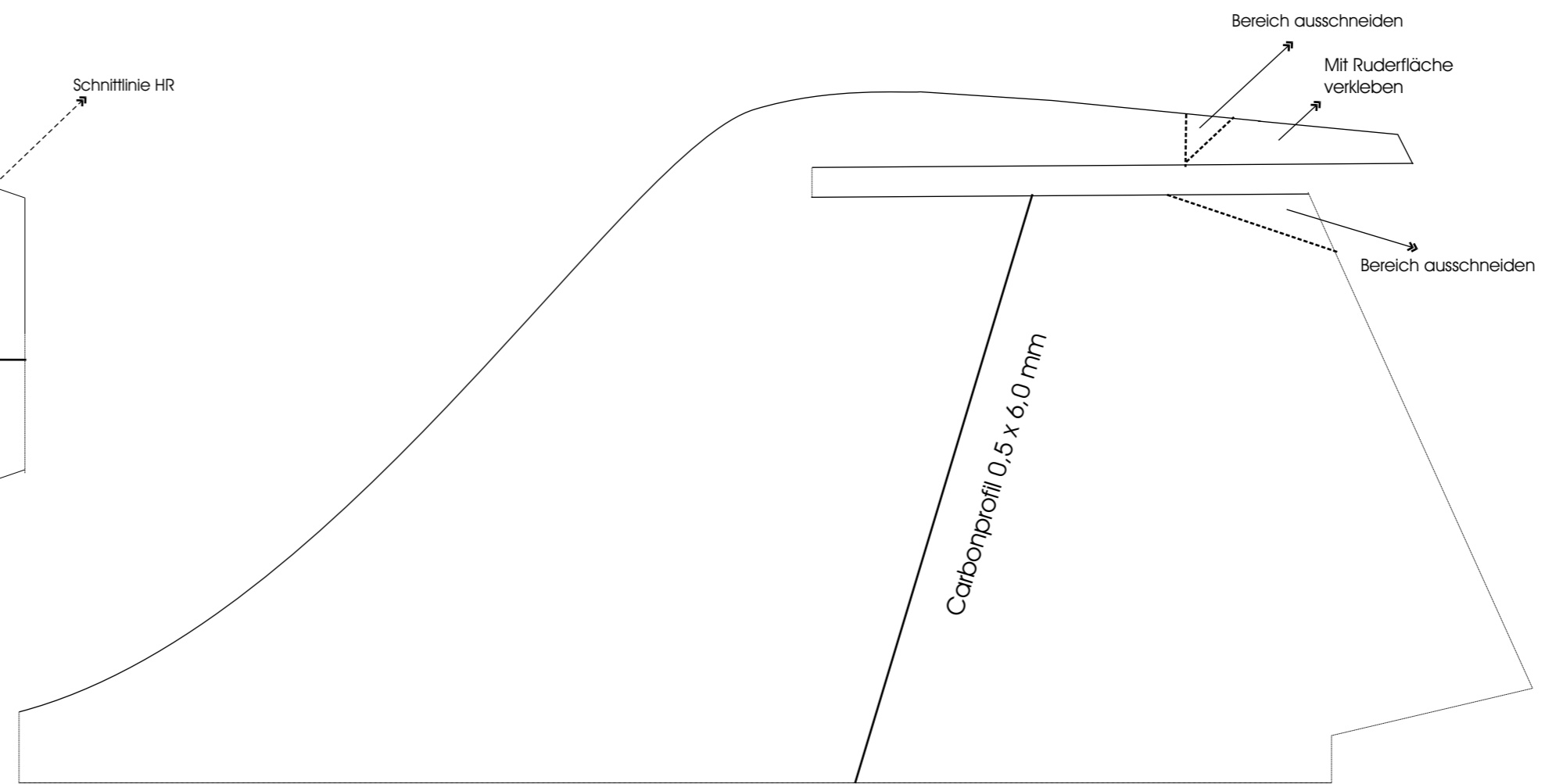
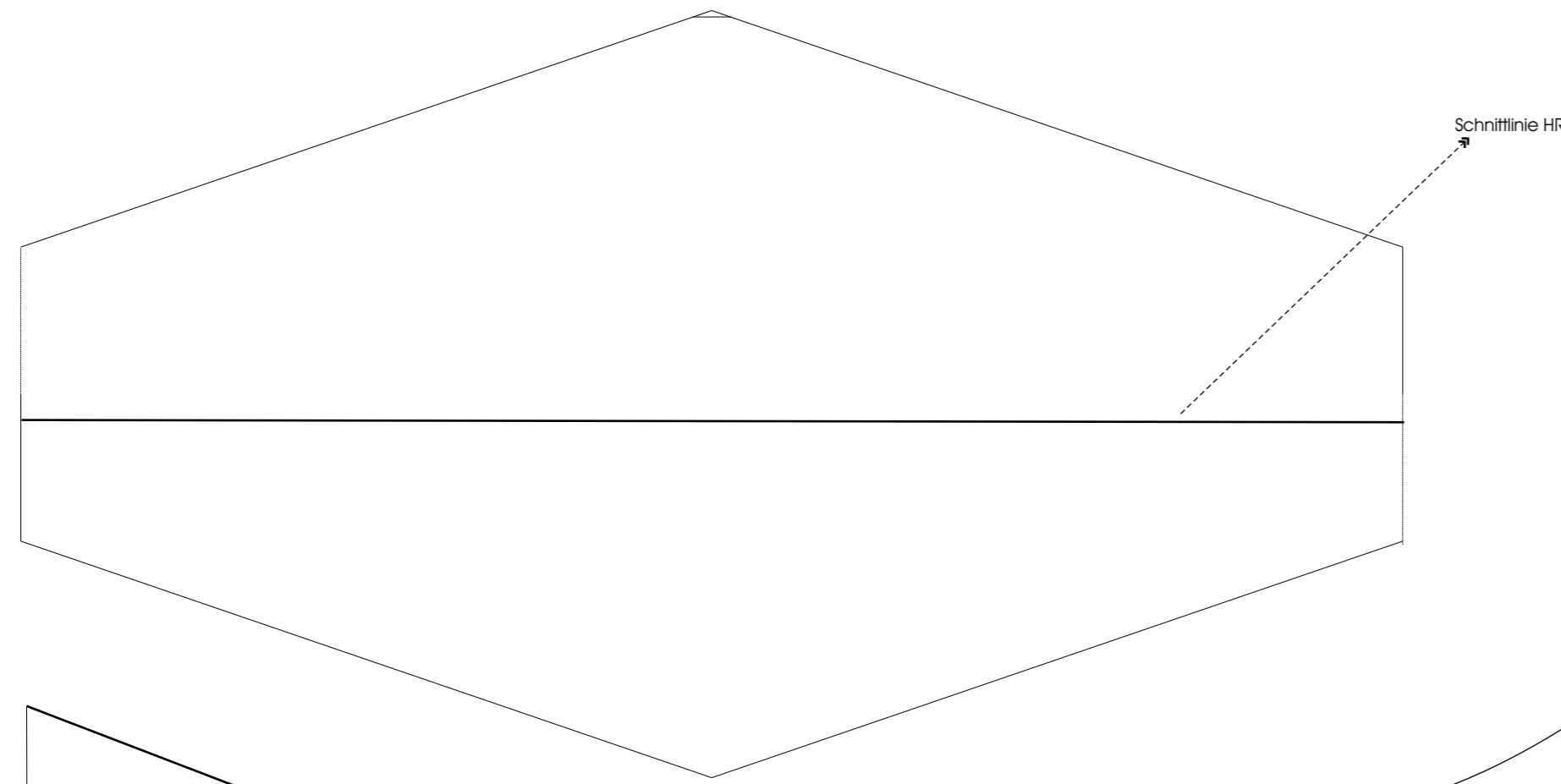

Bauplan F-104 G Starfighter:

Sofern nicht anders angegeben, alle Bauteile aus 6 mm Depron herstellen

Spannweite.....	440 mm (ohne Außentanks)
Länge.....	990 mm
Fluggewicht.....	310-340 gr
Antrieb.....	2805 Brushless, 1850 U/V, 6x5,5 APC, o.ä.
Lipo.....	2S/1000
Steuerung.....	Quer / Höhe / Motor
Schwerpunkt.....	205mm ab Hinterkante Cockpitausschnitt
Ruderausschläge in mm.....	Quer: +/- 10 bis 12 mm (Innenkante Ruder) Hohe: +/- 13 bis 16 mm (Mitte Höhenruder)

Konstruktion

Olaf Haack 2012

Alle Teile Maßstab 1:1

(Rumpf aus Platzgründen geteilt dargestellt)

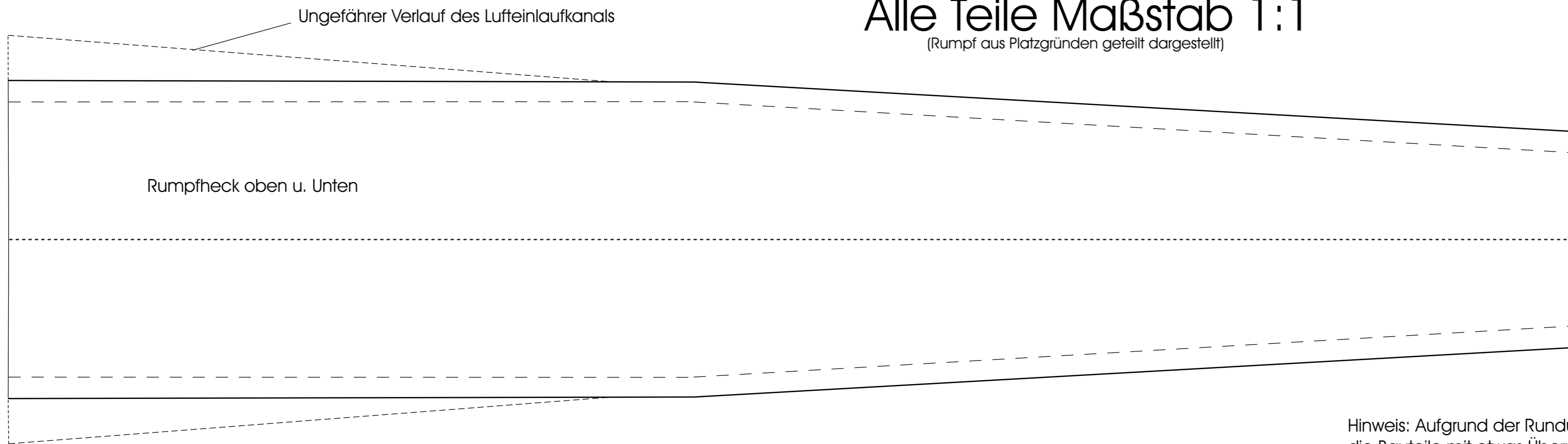

Hinweis: Aufgrund der Rundungen von Rumpfboden und Rumpfdeckel die Bauteile mit etwas Übermaß in der Länge anfertigen und nach dem Anbringen mit dem Cuttermesser zuschneiden.

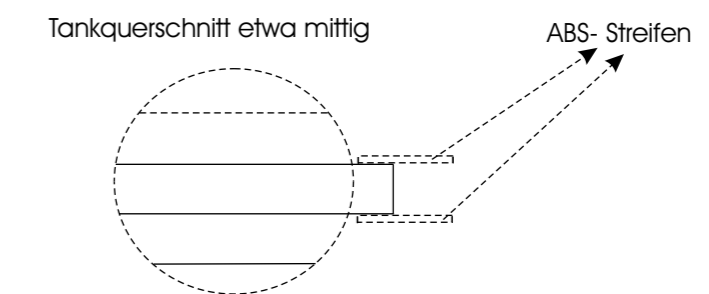
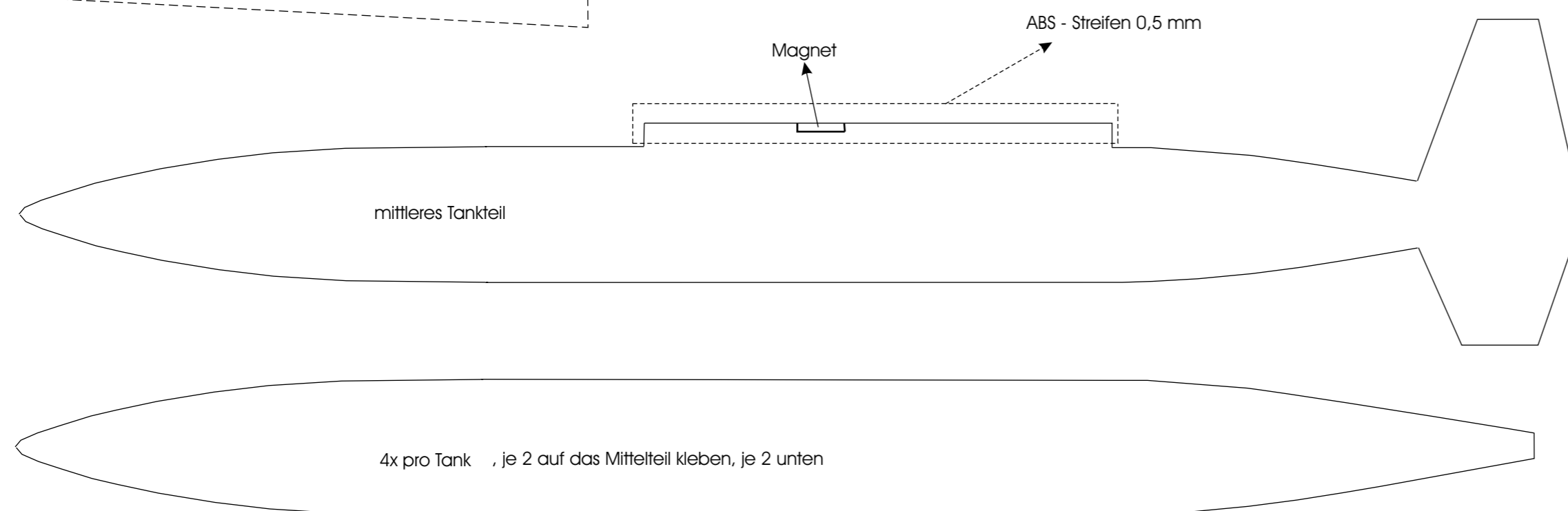
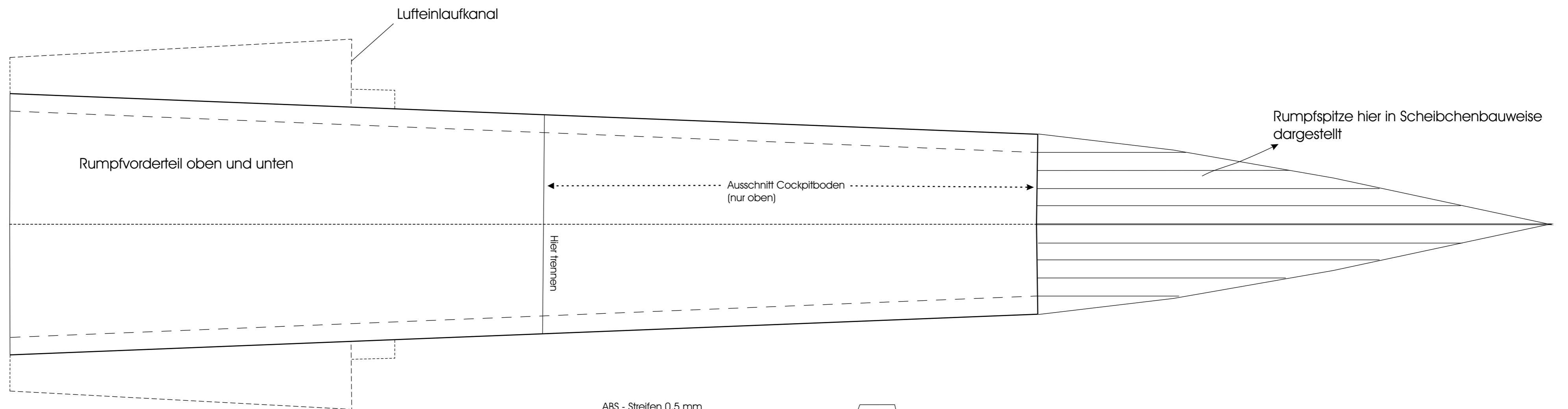

4x pro Tank , je 2 auf das Mittelteil kleben, je 2 unten

Alle Teile Maßstab 1:1

(Rumpf aus Platzgründen geteilt dargestellt)

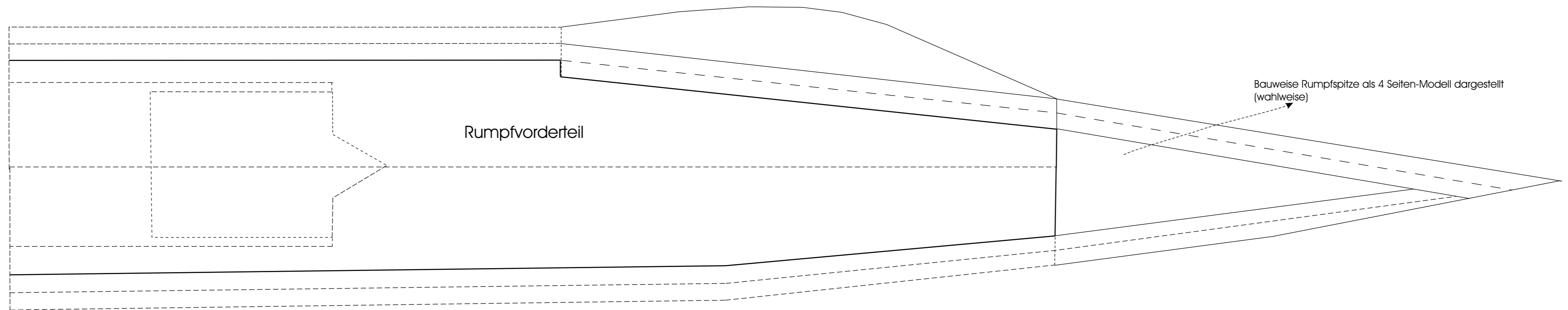
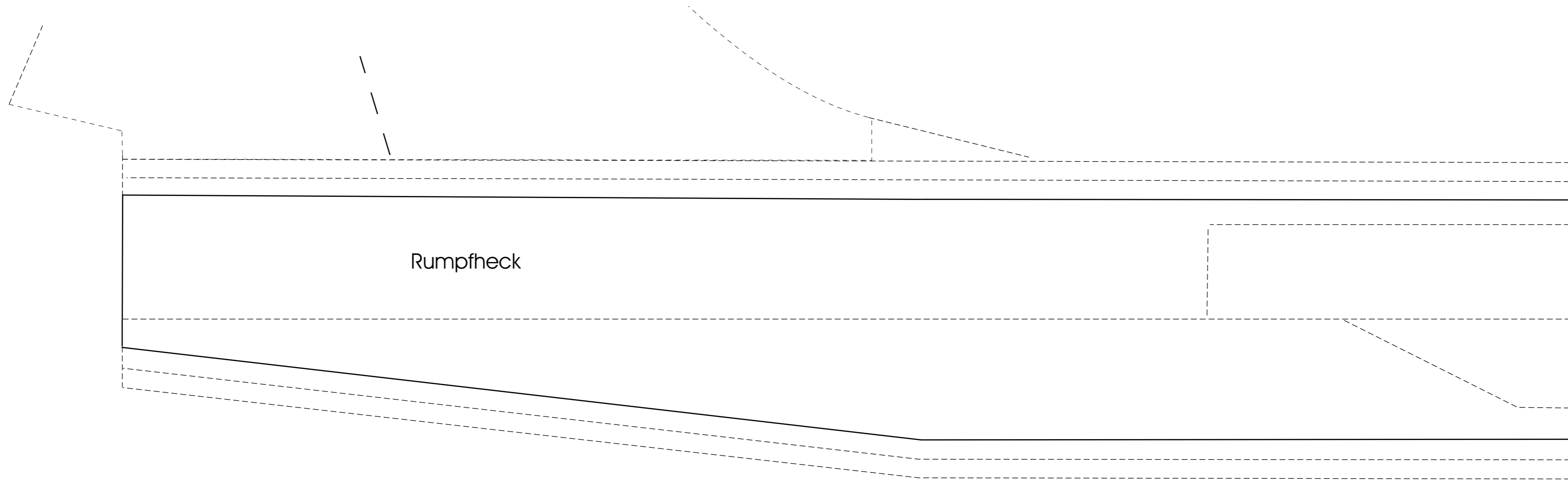

Bauplan F-104 G Starfighter (60% d. Originalgröße) und Übersichtzeichnung

(Sofern nicht anders angegeben, alle Teile aus 6 mm Depron herstellen)

